



## Technical Rider

Im folgenden Technical Rider wird das Bühnensetup von TYDES vorgestellt. Bei Änderungen bitte an [management@tydes.de](mailto:management@tydes.de) oder +49 (0) 170 464 0171 wenden.

### Bandbesetzung (Grundsetup - Wechsel für einzelne Songs):

Jerryl E-Gitarre, Vocal 1  
Manu Bass, Synthesizer, Backing Tracks, Vocal 2  
Jo Drums, Vocal 3

### Belegungsplan:

Signal/Instrument	Abnahme	Kommentar
Bassdrum	Mic	
Snare	Mic	
Hi-Tom	Mic	
Floor-Tom	Mic	
Overhead 1	Mic	
Overhead 2	Mic	
Hi-Hat	Mic	
Backing Track	XLR-Signal aus Mischpult	<i>enthält je Song Keys, Vocals, Effekte, <u>Drums</u>; Anteile werden von der Band einzeln gesteuert.</i>
Bass	XLR-Signal aus Mischpult	Eden EC210
E-Gitarre	Mic oder DI	Marshall DSL40C oder direkt als DI
Synthesizer	DI	Roland GAIA SH-01 <i>Synth-Bass &amp; Lead → <u>Achtung bei Low-/High-Cut</u></i>
Vocal 1	XLR-Signal aus Mischpult	Neumann KMS 104 Plus (+48V)
Vocal 2	XLR-Signal aus Mischpult	AKG D-7S
Vocal 3	XLR-Signal aus Mischpult	Sennheiser MD 431

Notwendige Mikrofone, Kabel und DI-Boxen für die Abnahme der Instrumente sowie Gesangsmikrofonständer (3 Stk.) sind vom Veranstalter in ausreichender Menge zur Verfügung zu stellen.

### **ZU BEACHTEN:**

Die Band startet (je nach Set) mit einem **Intro aus dem Off** (niemand auf der Bühne - nur Backing Track). Nach Ende des Soundchecks bitte **alle Kanäle aktiv** schalten!

### Bühnen- und Beschallungstechnik:

- Bühne mit Mindestgröße 6 x 4m mit Schlagzeugpodest (min. 2x2m) hinten mittig
- Mind. 3 Monitore in Bühnenfront + 1 XLR Monitor-Feed für Drums (In-Ear; *siehe Bühnenplan*)
- Dunkler Bühnenhintergrund mit Möglichkeit zur Bannerbefestigung (Banner 4 x 1,5m)
- Professionelles Beschallungssystem, der Saalgröße angepasst
- Professionelle Lichtenanlage

Stand: 10/2022

# Bühnenplan



Hier ist das Bühnenlayout von TYDES dargestellt. Einige Signale laufen zuerst durch ein eigenes Mischpult und gehen von dort zum FOH. An den **rot markierten Stellen** werden jeweils Signale an das FOH gegeben. **Blau** hinterlegte Technik ist (wie Monitore und Mikrofonständer) vom Veranstalter zur Verfügung zu stellen.

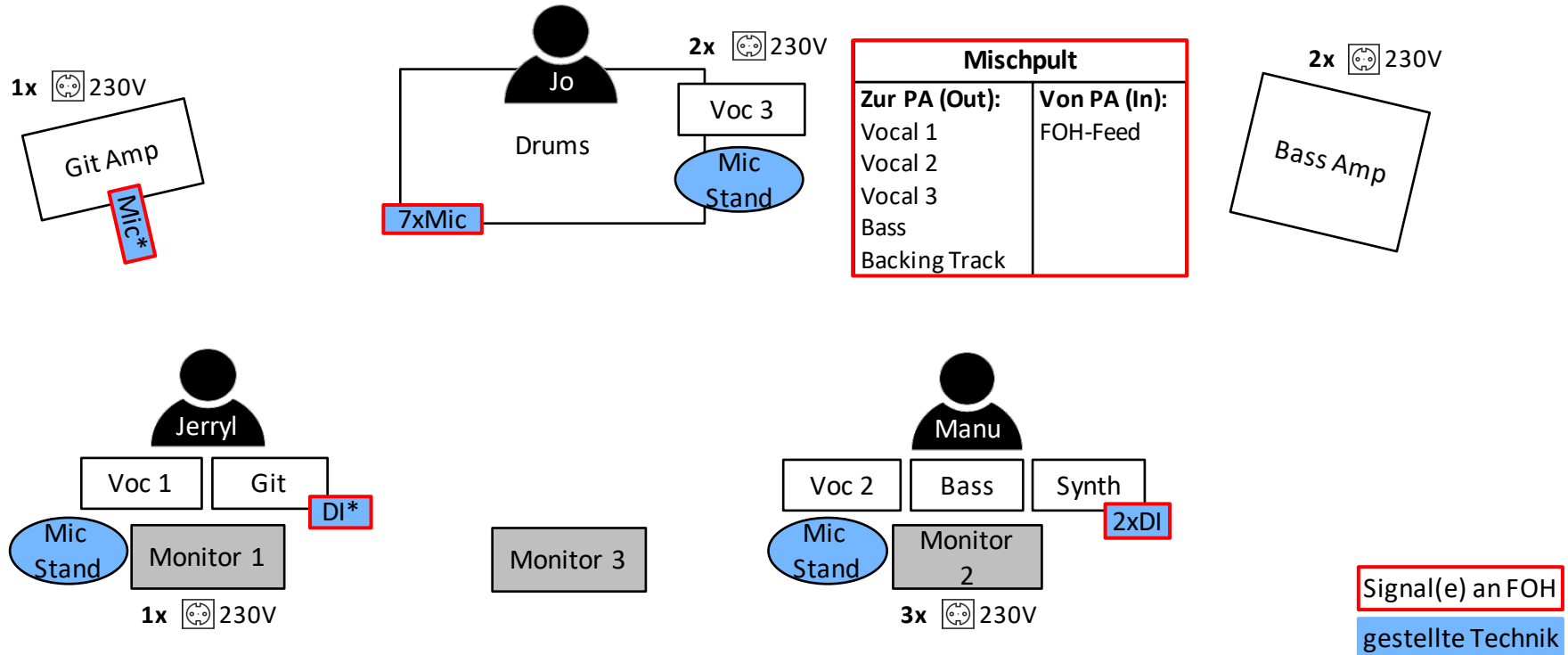

\* entweder Mic am Verstärker oder direkt via DI (je nach Set)

Belegung der Monitore / FOH-Feed mit folgenden Signalen:

	Vocal 1	Vocal 2	Vocal 3	Git	Synth	Bass	Backing Track	Drums
#1	x	x	x	x	x	x	x	(x)
#2	x	x	x	x	x	(x)	x	(x)
#3	x	x	x	x	x	(x)	x	
Feed		x						x

(x) kann abhängig von der Bühnengröße reduziert werden

### ZU BEACHTEN:

Die Band startet (je nach Set) mit einem **Intro aus dem Off** (niemand auf der Bühne - nur Backing Track).  
Nach Ende des Soundchecks bitte **alle Kanäle aktiv**

Stand 10/2022